

KATTIA®



> **38**
BABY JACQUARD



Level
●●●○



> **39** MERINO BABY/
PEQUES



Level
●●●○



> **40**
BOMBON



Level
●●●○



MODÈLE
39
FIL KATIA



page 21

Salopette

MERINO BABY ^{OU/OF}
PEQUES

FRANÇAIS

TAILLES : -a) 3 mois -b) 6 mois -c) 12 mois
Le modèle de la photographie correspond à la taille : -b) 6 mois

FOURNITURES

MERINO BABY col. 93 : -a) 3 -b) 3 -c) 4 pelotes.

NOTA : Ce modèle peut également se travailler avec la qualité PEQUES (l'explication est valable pour les deux qualités) en tenant compte que le nombre de pelotes peut varier.

4 Boutons.

| Aiguilles | Points employés |
|--|---|
| N° 2 ½ et n° 3 | <ul style="list-style-type: none"> • Côtes 2x2 • Pt mousse • Boutonnères rondes • Couture au pt de côté |
| • Voir explications dans points de base. | |

ÉCHANTILLON

Au *pt mousse*, aigu. n° 3
10 cm. x 10 cm. = 26 m. et 52 rgs.

PARTIE ARRIÈRE

Commencer par la **jambe gauche**.

Avec les aigu. n° 2 ½, **monter -a)** 24 m. **-b)** 26 m. **-c)** 29 m.

Tric. en *côtes 2x2* en commençant les côtes par 2 m. end. et en terminant par **-a)** 2 m. env. **-b)** 2 m. end. **-c)** 3 m. env.

A 3 cm. de hauteur totale, **prendre** les aigu. n° 3 et continuer en tricotant au *pt mousse en augmentant* sur l'extrémité droite et à 1 m. du bord :

-a) tous les 10 rgs : 7 x 1 m.

-b) tous les 12 rgs : 7 x 1 m.

-c) tous les 12 rgs : 7 x 1 m.

On obtient **-a)** 31 m. **-b)** 33 m. **-c)** 36 m.

A **-a)** 17 cm. **-b)** 18 cm. **-c)** 19 cm. de hauteur totale, après avoir trav. le rg env., **laisser** les m. **en attente**.

Trav. la **jambe droite** de la même façon, mais à **l'inverse** et à **-a)** 17 cm. **-b)** 18 cm. **-c)** 19 cm. de hauteur totale et à la fin d'un rg end., **rajouter** 1 x 4 m. sur l'extrémité gauche.

Reprendre les m. laissées **en attente** de la jambe gauche et continuer en tricotant au *pt mousse* avec toutes les m.

On obtient **-a)** 66 m. **-b)** 70 m. **-c)** 76 m.

Ceinture : A **-a)** 31 cm. **-b)** 35 cm. **-c)** 39 cm. de hauteur totale, **prendre** les aigu. n° 2 ½ et tric. en *côtes 2x2* en commençant les côtes par 2 m. end. et en terminant par **-a)** 2 m. end. **-b)** 2 m. end. **-c)** 3 m. env.

A 3 cm. depuis le début de la ceinture, **rabattre** toutes les m.

DEVANT

Commencer par la **jambe droite**.

Avec les aigu. n° 2 ½, **monter -a)** 24 m. **-b)** 26 m. **-c)** 29 m.

Tric. en *côtes 2x2* en commençant les côtes par 2 m. end. et en terminant par **-a)** 2 m. env. **-b)** 2 m. end. **-c)** 3 m. env.

A 3 cm. de hauteur totale, **prendre** les aigu. n° 3 et continuer en tricotant au *pt mousse en augmentant* sur l'extrémité droite et à 1 m. du bord :

-a) tous les 10 rgs : 7 x 1 m.

-b) tous les 12 rgs : 7 x 1 m.

-c) tous les 12 rgs : 7 x 1 m.

On obtient **-a)** 31 m. **-b)** 33 m. **-c)** 36 m.

A **-a)** 17 cm. **-b)** 18 cm. **-c)** 19 cm. de hauteur totale, après avoir trav. le rg env., **laisser** les m. **en attente**.

Trav. la **jambe gauche** de la même façon, mais à **l'inverse** et à **-a)** 17 cm. **-b)** 18 cm. **-c)** 19 cm. de hauteur totale et à la fin d'un rg end., **rajouter** 1 x 4 m. sur l'extrémité gauche.

Reprendre les m. laissées **en attente** de la jambe droite et continuer en tricotant au *pt mousse* avec toutes les m.

On obtient **-a)** 66 m. **-b)** 70 m. **-c)** 76 m.

A **-a)** 31 cm. **-b)** 35 cm. **-c)** 39 cm. de hauteur totale, **laisser en attente** les 7 m. de chaque extrémité et continuer en tricotant avec les **-a)** 52 m. **-b)** 56 m. **-c)** 62 m. centrales.

Boutonnières : A **-a)** 32,5 cm. **-b)** 36,5 cm. **-c)** 40,5 cm. de hauteur totale, ouvrir 1 *boutonnière* de chaque côté et à 2 m. du bord. Ouvrir 2 autres *boutonnières* à **-a)** 8,5 cm. **-b)** 9,5 cm. **-c)** 10,5 cm. des premières.

En même temps,

A **-a)** 34 cm. **-b)** 38 cm. **-c)** 42 cm. de hauteur totale, **diminuer** de chaque côté et à 6 m. des bords, tous les :

-a) 2 et 4 rgs alternativement : 11 x 1 m.

-b) 4 rgs : 11 x 1 m.

-c) 4 rgs : 11 x 1 m.

A **-a)** 42 cm. **-b)** 47 cm. **-c)** 52 cm. de hauteur totale, **rabattre** les **-a)** 30 m. **-b)** 34 m. **-c)** 40 m. qui restent.

Côtes latérales de la ceinture : Avec les aigu. n° 2 ½, **reprendre** les 7 m. laissées **en attente** de l'extrémité droite, **rajouter** 11 m. à la fin du rg end. (= 18 m. au total).

Tric. 3 cm. en *côtes 2x2* en commençant et en terminant les côtes par 2 m. end.

Rabattre toutes les m.

Trav. les côtes de l'extrémité gauche de la même façon, mais à **l'inverse**.

MONTAGE ET FINITION

Bretelles : Avec les aigu. n° 3, **monter** 6 m.

Tric. au *pt mousse*.

A **-a)** 17 cm. **-b)** 18 cm. **-c)** 19 cm. de hauteur totale, **rabattre** les m.

Trav. une autre bretelle de la même façon.

Toutes les coutures **s'assemblent** au *pt de côté*.

Coudre les bretelles sur la partie arrière (voir patron) de façon à les faire coïncider avec les 2 boutonnières supérieures de la partie avant.

Coudre 1 bouton sur chaque bretelle, à 1 cm. de l'extrémité supérieure et **coudre** les 2 autres boutons sur les côtes des latéraux de la ceinture, en face les boutonnières.

Assembler les côtés et l'entrejambe.

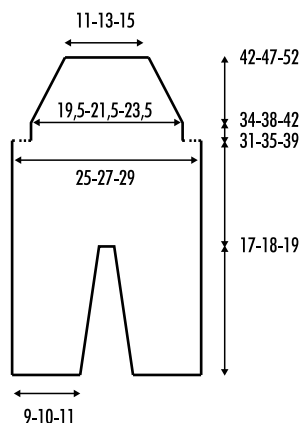
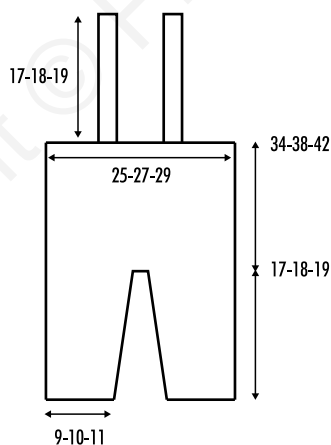

NEDERLANDS

MATEN: **-a)** 3 maanden **-b)** 6 maanden **-c)** 12 maanden

Het model van de foto komt overeen met de maat: -b) 6 maanden

BENODIGD MATERIAAL

MERINO BABY kl. 93: **-a)** 3 **-b)** 3 **-c)** 4 bollen

Opmerking: Dit model kan ook vervaardigd worden met de kwaliteit PEQUES (de beschrijving is geldig voor beide kwaliteiten), er hierbij rekening mee houden dat het aantal bollen garen kan verschillen. 4 knopen

| Breinaalden | Gebruikte steken |
|------------------|--|
| Nr. 2 ½ en nr. 3 | <ul style="list-style-type: none"> • Boordsteek 2x2 • Ribbelsteek • Ronde knoopsgaten • Naad d.m.v. platte kantsteek |
| | • Zie beschrijvingen bij basissteken |

STEEKVERHOUDING

In *ribbelsteek*, breinaalden nr. 3
10x10 cm = 26 st. en 52 naalden.

DEEL ACHTERKANT

Beginnen met de **linker broekspijp**.

Met breinaalden nr. 2 ½, **-a)** 24 st. **-b)** 26 st. **-c)** 29 st. **opz.**

Brei *boordsteek 2x2*, begin de *boordsteek 2x2* met 2 st. r. en eindig met **-a)** 2 st. av. **-b)** 2 st. r. **-c)** 3 st. av.

Bij 3 cm totale lengte, breinaalden **wisselen** voor breinaalden nr. 3 en verderbreien in *ribbelsteek*, **meerder** hierbij op het rechter uiteinde, op 1 st. vanaf de kant:

-a) in elke 10e naald: 7 maal 1 st.

-b) in elke 12e naald: 7 maal 1 st.

-c) in elke 12e naald: 7 maal 1 st.

Er zijn hierna: **-a)** 31 st. **-b)** 33 st. **-c)** 36 st.

Bij **-a)** 17 cm **-b)** 18 cm **-c)** 19 cm totale lengte, ná het breien van een naald aan de verkeerde kant v.h. werk, de st. **laten wachten**.

Brei de **rechter broekspijp** op dezelfde manier, maar in *spiegelbeeld* en bij

-a) 17 cm **-b)** 18 cm **-c)** 19 cm totale lengte, op het einde van een naald aan de goede kant v.h. werk, op het linker uiteinde 1 maal 4 st. **toevoegen**.

Vervolgens, de **wachtende** st. v.d. linker broekspijp **opnemen** en verderbreien over alle st.

Er zijn hierna in totaal: **-a)** 66 st. **-b)** 70 st. **-c)** 76 st.

Taille: Bij **-a)** 31 cm **-b)** 35 cm **-c)** 39 cm totale lengte, breinaalden **wisselen** voor breinaalden nr. 2 ½ en verderbreien in *boordsteek 2x2*, begin de *boordsteek 2x2* met 2 st. r. en eindig met **-a)** 2 st. r. **-b)** 2 st. r. **-c)** 3 st. av.

Bij 3 cm lengte, meten vanaf het begin v.d. taille, alle st. **afk.**

VOORKANT

Beginnen met de **rechter broekspijp**.

Met breinaalden nr. 2 ½, **-a)** 24 st. **-b)** 26 st. **-c)** 29 st. **opz.**

Brei *boordsteek 2x2*, begin de *boordsteek 2x2* met 2 st. r. en eindig met **-a)** 2 st. av. **-b)** 2 st. r. **-c)** 3 st. av.

Bij 3 cm totale lengte, breinaalden **wisselen** voor breinaalden nr. 3 en verderbreien in *ribbelsteek*, **meerder** hierbij op het rechter uiteinde, op 1 st. vanaf de kant:

-a) in elke 10e naald: 7 maal 1 st.

-b) in elke 12e naald: 7 maal 1 st.

-c) in elke 12e naald: 7 maal 1 st.

Er zijn hierna: **-a)** 31 st. **-b)** 33 st. **-c)** 36 st.

Bij **-a)** 17 cm **-b)** 18 cm **-c)** 19 cm totale lengte, ná het breien van een naald aan de verkeerde kant v.h. werk, de st. **laten wachten**.

Brei de **linker broekspijp** op dezelfde manier, maar **in spiegelbeeld** en bij **-a)** 17 cm **-b)** 18 cm **-c)** 19 cm totale lengte, op het einde van een naald aan de goede kant v.h. werk, op het linker uiteinde 1 maal 4 st. **toevoegen**.

Vervolgens, de **wachtende** st. v.d. rechter broekspijp **opnemen** en over alle st. verderbreien in *ribbelsteek*.

Er zijn hierna in totaal: **-a)** 66 st. **-b)** 70 st. **-c)** 76 st.

Bij **-a)** 31 cm **-b)** 35 cm **-c)** 39 cm totale lengte, de 7 st. op beide uiteinden **laten wachten** en verderbreien over de centrale **-a)** 52 st. **-b)** 56 st. **-c)** 62 st.

Knoopsgaten: Bij **-a)** 32,5 cm **-b)** 36,5 cm **-c)** 40,5 cm totale lengte, 1 *knoopsgat* vormen aan beide kanten, op 2 st. vanaf elke kant. Vorm hierna 2 *knoopsgaten* meer op de dezelfde manier, op **-a)** 8,5 cm **-b)** 9,5 cm **-c)** 10,5 cm afstand vanaf de eerste *knoopsgaten*.

Tegelijkertijd:

Bij **-a)** 34 cm **-b)** 38 cm **-c)** 42 cm totale lengte, **minder** aan beide kanten, op 6 st. vanaf elke kant: **-a)** afwisselend in elke 2e naald en in elke 4e naald: 11 maal 1 st.

-b) in elke 4e naald: 11 maal 1 st.

-c) in elke 4e naald: 11 maal 1 st.

Bij **-a)** 42 cm **-b)** 47 cm **-c)** 52 cm totale lengte, de resterende **-a)** 30 st. **-b)** 34 st. **-c)** 40 st. **afk.**

Boorden zijkanten van de taille: met breinaalden nr. 2 ½, de **wachtende** 7 st. v.h. rechter uiteinde **opnemen**, 11 st. **toevoegen** op het einde v.d. naald aan de goede kant v.h. werk (totaal = 18 st.).

Brei 3 cm in *boordsteek 2x2*, begin en eindig de *boordsteek 2x2* met 2 st. r. Hierna alle st. **afk.**

Brei de boord op het linker uiteinde idem, maar **in spiegelbeeld**.

IN ELKAAR ZETTEN EN AFWERKEN

Schouderbandjes: Met breinaalden nr. 3, 6 st. **opz.** Brei *ribbelsteek*.

Bij **-a)** 17 cm **-b)** 18 cm **-c)** 19 cm totale lengte, de st. **afk.**

Brei het andere schouderbandje op dezelfde manier. Alle naden worden **vastgenaaid** d.m.v. *platte kantsteek*.

Naai de schouderbandjes aan het deel v.d. achterkant (zie patroon), zodanig dat deze overeenkomen met de 2 knoopsgaten aan de bovenkant v.h. deel v.d. voorkant.

Naai 1 knoop aan elk schouderbandje, op 1 cm vanaf het uiteinde aan de bovenkant en **naai** de andere 2 knopen aan de boorden v.d. zijkanten v.d. taille, tegenover de knoopsgaten.

Sluit de naden v.d. zijkanten en v.h. kruis.